

INSTRUKTIONER TILL ANVÄNDARE AV TILLFÄLLIGA ELEKTRISKA ANLÄGGNINGAR

- Anläggningen skall skötas av behörig person, som ansvarar för driften. Felaktig användning av den elektriska anläggningen kan medföra person- och brandfara.
- Centralen skall placeras lodrät alternativt på stativ och med fri betjäningsyta framför centralen.
- Fasta anslutningar av kablar och byte av säkringar skall endast utföras av fackfolk. Vid fast anslutning av gummikablar skall dragavlastningens klämyta vara utförd i isolermaterial. Icke fackfolk får endast manövrera jordfelsbrytare, dvärgbrytare samt uttag för stickproppar.
- Centralens dörrar skall vara stängda och där det erfordras även låsta. Dörrarna skall endast öppnas vid betjäning av centralen.
- Elektriska apparater som är anslutna till centraler skall fränkopplas eller göras spänningslösa när de inte används, för att undvika oavsiktlig igångsättning eller användning av dessa.
- Elektriska apparater som används skall uppfylla föreskrifterna och skall antingen vara utförda med extra isolering eller i klass I utförande med jordad stickpropp.
- Kablar såväl innanför som utanför dörrarna skall förläggas på ett sådant sätt att de inte skadas.
- Kablar eller apparater med fel skall fränkopplas och inte tas i bruk igen förrän felaktiga delar är utbytta eller reparerade.
- Knivsäkring får endast bytas av instruerad personal.

EITA TILAPÄISLAITTEISTON KÄYTTÄJILLE

- Laitteiston hoitajan on oltava ammattihenkilö, joka vastaa, laitteiston käytösä. Virheellinen sähkölaitteiden käyttö voi aiheuttaa sähköiskun tai palon vaaran.
- Keskukset on sijoitettava pystyasentoon tai niille tarkoitettuun tukikehykseen. Keskusten eteen on jätettävä vapaa hoitotila.
- Kiinteän asennuksen kaapeleiden liittämisen ja kahvasulakkeiden vaihtamisen saa tehdä vain ammattitaitoinen henkilö. Kiinteästi liittämiin kytkettävien kumikaapelien vedonpoistimessa on kaapelia puristavien pintojen oltava eristysainetta. Sähköalalla ammattitaidoton henkilö saa ainoastaan ohjata vikavirtasuojakytintä ja johtosuojakatkaisijoita niiden käyttöelimestä sekä liittää pistotulppia pistorasioihin ja irroittaa niitä.
- Keskusten ovet on pidettävä suljettuina ja tarvittaessa lukittuina. Ovet saa avata vain keskuksen käyttötoimenpiteitä varten.
- Keskuksiin liitetyt sähkökoneet ja -laitteet on irrotettava niistä tai kytkettävä jännitteettömiksi, kun niitä ei käytetä, jotta koneiden ja laitteiden tarkoitukseton käynnistyminen ja käyttö estyvät.
- Käytettävien sähkökoneiden ja muiden sähkölaitteiden on oltava vaatimusten mukaisia ja rakenteeltaan suojaeristettyjä luokan II tai suojamaadoitettuja I pistotulpalla liitettäviä.
- Kaapelit on sijoitettava keskuksen ulko- ja sisäpuolella niin, etteivät ne voi vahingoittua.
- Vioittuneet sähkökaapelit, -koneet ja muut sähkölaitteet on irrotettava sähköverkosta eikä niitä saa ottaa uudelleen käyttöön, ennen kuin vahingoittuneet osat on vaihdettu tai korjattu.
- Kahvavarokkeen saa vaihtaa vain tarvittavan koulutuksen saanut henkilöstö.

INSTRUCTIONS FOR USERS OF TEMPORARY ELECTRICAL INSTALLATIONS

- Operation of the installation must be supervised by an authorised person. Incorrect use of the electrical installation could mean risk of personal injury and fire.
- The distribution unit must be installed vertical or on a stand so that there is free access in front of the unit.
- Permanent cable connection or replacement of fuses may only be carried out by qualified personnel. Permanently connected rubber-insulated cables must be secured with a restraint that has an insulating gripping surface. Unqualified personnel may only operate earth leakage circuit breakers, miniature circuit breakers and plug sockets.
- Distribution unit doors must be closed and, where required, also locked. Doors must only be left open when carrying out work on the distribution unit.
- Electrical equipment that is connected to distribution units must be disconnected or switched off when not in use in order to avoid unintentional starting up or switching on.
- Electrical equipment that is used must comply with the requirements and must either have additional insulation or comply with class I and have an earthed plug.
- Cables inside and outside the doors must be routed so as to avoid damaging them.
- Cables or equipment that are defective must be disconnected and not used until the defective parts have been replaced or repaired.
- Blade fuses may only be replaced by personnel who have the necessary training.

ARTIKELNR /
ARTICLE NO.
F22910

MÄRKSTRÖM/
CURRENT RATING
63 A

SPÄNNING/
VOLTAGE
400 V

MEASURING
EQUIPMENT
CURR-
TRAF0-
SPACE ENERGY-
METER-
SPACE

FAST ANSLUTNING/
FIXED CONNECTIONS
<125A >125A

CEE-OUTLETS
4-POLE
16A 32A 63A 125A

SCHUKO OUTLETS
16A

CEE-OUTLETS
4-POLE
16A 32A 63A 125A

CEE-OUTLETS
5-POLE/400V
16A 32A 63A 125A
3

JFB/RCD/RCBO
0,01A 0,03A 0,1A
3

JFB/RCD/RCBO
0,3A 0,5A Variable

VIKT/WEIGHT
5,5 kg

This drawing is property of El-Björn. May not be copied, shown or distributed without our written permission.

U 63P//003-3 EN

EL-BJÖRN
www.elbjorn.com

RITAD AV/DRAWN BY CG	DATUM/DATE 180613	NEXT SHEET 2	SHEET 1
SIGN	REVISION/ISSUE A*	RITINGS NR./DRAWING F22910	

A	B	C	D	E	F	G	H	J	K
---	---	---	---	---	---	---	---	---	---

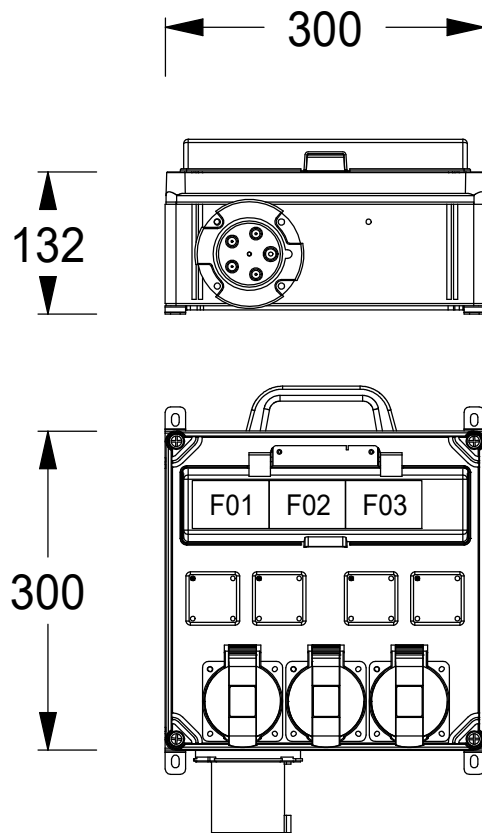

ARTIKELNR /
ARTICLE NO.
F22910

MÄRKSTRÖM /
CURRENT RATING
63 **A**

SPÄNNING /
VOLTAGE
400 **V**

MEASURING
EQUIPMENT
CURR-
TRAFO-
SPACE ENERGY-
METER-
SPACE

FAST ANSLUTNING /
FIXED CONNECTIONS
<125A >125A

CEE-OUTLETS
3-POLE
16A 32A 63A 125A

SCHUKO OUTLETS
16A

CEE-OUTLETS
4-POLE
16A 32A 63A 125A

CEE-OUTLETS
5-POLE/400V
16A 32A 63A 125A
3

JFB/RCD/RCBO
0,01A 0,03A 0,1A
3

JFB/RCD/RCBO
0,3A 0,5A Variable

VIKT/WEIGHT
5,5 **kg**

This drawing is property of El-Björn. May not be copied, shown or distributed without our written permission.

U 63P//003-3 EN



RITAD AV/DRAWN BY CG	DATUM/DATE 180613	NEXT SHEET 3	SHEET 2
SIGN	REVISION/ISSUE A*	RITINGS NR./DRAWING F22910	

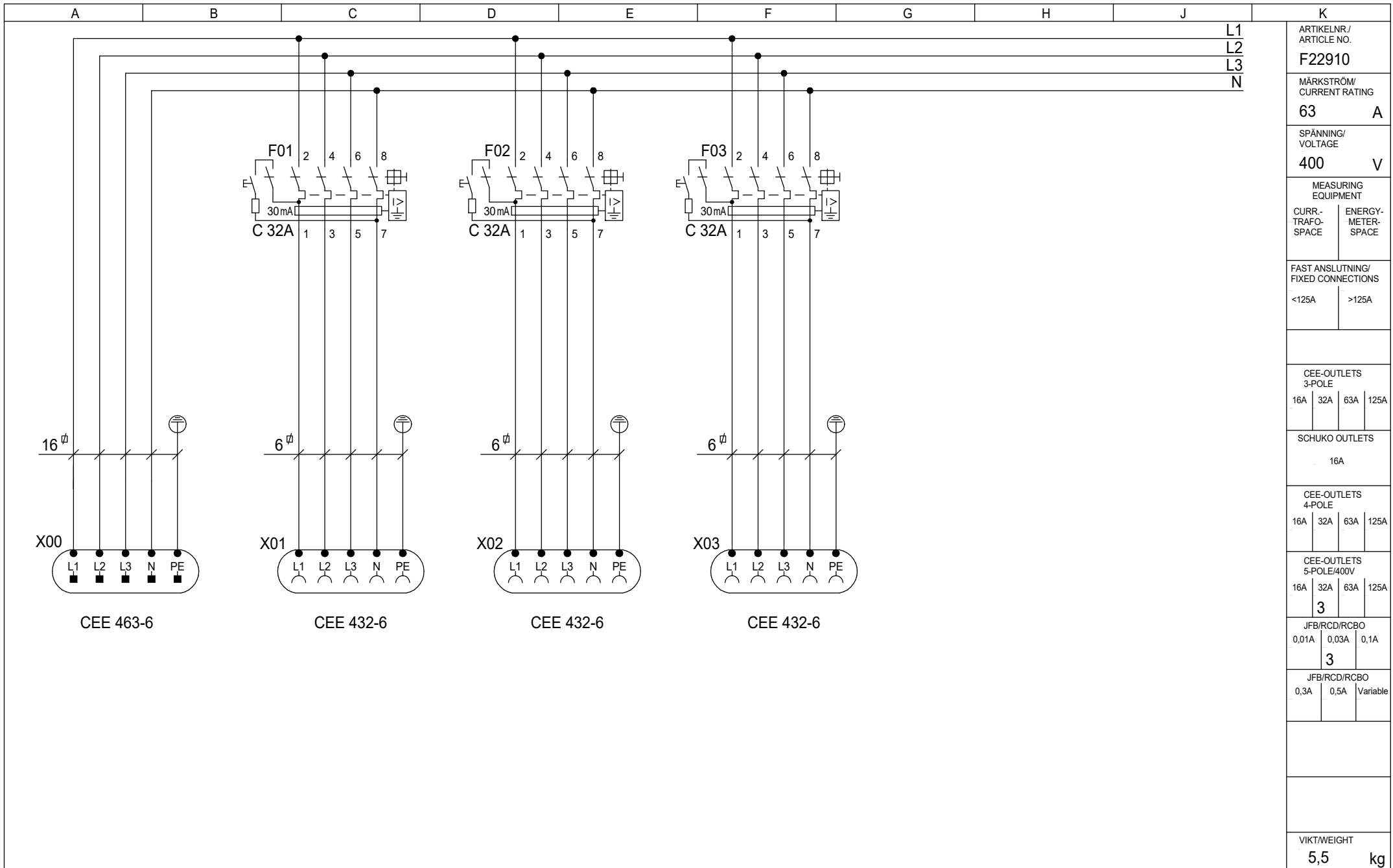

ARTIKELNR / ARTICLE NO. F22910			
MÄRKSTRÖM / CURRENT RATING 63	A		
SPÄNNING / VOLTAGE 400	V		
MEASURING EQUIPMENT			
CURR.-TRAFO-SPACE	ENERGY-METER-SPACE		
FAST ANSLUTNING / FIXED CONNECTIONS			
<125A	>125A		
CEE-OUTLETS 3-POLE			
16A	32A	63A	125A
SCHUKO OUTLETS			
16A			
CEE-OUTLETS 4-POLE			
16A	32A	63A	125A
CEE-OUTLETS 5-POLE/400V			
16A	32A	63A	125A
3			
JFB/RCD/RCBO			
0,01A	0,03A	0,1A	
3			
JFB/RCD/RCBO			
0,3A	0,5A	Variable	
VIKT/WEIGHT			
5,5 kg			

This drawing is property of El-Björn. May not be copied, shown or distributed without our written permission.

U 63P//003-3 EN



RITAD AV/DRAWN BY CG	DATUM/DATE 180613	NEXT SHEET 4	SHEET 3
SIGN	REVISION/ISSUE A*	RITINGS NR./DRAWING F22910	

A	B	C	D	E	F	G	H	J	K
PC.	Position	Description	Type	Manufacturer	Data	Article No.	E-number(SE)	ARTIKELNR / ARTICLE NO. F22910	
1	-	Säkringslock	UC 63	El-Björn AB	14mod	40016		MÄRKSTRÖM/ CURRENT RATING 63 A	
1		Fjäder	Säkringslock	El-Björn AB		118021		SPÄNNING/ VOLTAGE 400 V	
1		Axel	Säkringslock	El-Björn AB	4x158mm	30110		MEASURING EQUIPMENT CURR- TRAFI- SPACE ENERGY- METER- SPACE	
1		Lock	Norm + Uttag	El-Björn AB	300x300x32mm	H118009		FAST ANSLUTNING/ FIXED CONNECTIONS <125A >125A	
4		Lockskruv	OLS42	Ensto			2532555		
1		Underdel	OABP 303010B	Ensto	300x300x100mm		2532131		
1		Plasthandtag	CC120, Svart	Roca		422652			
1		Plint	EKS 525	Eldon AB	//25mm ²		2251130		
4		Täcklock	GP/GF	El-Björn AB	50x50, Vit	34109			
3	F01-F03	RCBO	iC60N	Schneider Electric	C 32A, 30mA, 4P	A9D67432	2165085		
1	X00	Intag	463BU6	ABB	63A, 400V, IP44	2CMA167234R1000	2417355	CEE-OUTLETS 3-POLE 16A 32A 63A 125A	
3	X01-X03	Uttag	432RU6	ABB	32A, 400V, IP44	2CMA192658R1000	2416660	SCHUKO OUTLETS 16A	
								CEE-OUTLETS 4-POLE 16A 32A 63A 125A	
								CEE-OUTLETS 5-POLE/400V 16A 32A 63A 125A 3	
								JFB/RCD/RCBO 0,01A 0,03A 0,1A 3	
								JFB/RCD/RCBO 0,3A 0,5A Variable	
								VIKT/WEIGHT 5,5 kg	

This drawing is property of El-Björn. May not be copied, shown or distributed without our written permission.

U 63P//003-3 EN



RITAD AV/DRAWN BY
CG

DATUM/DATE
180613

NEXT SHEET
4

SIGN

REVISION/ISSUE
A*

RITNING NR./DRAWING
F22910